

# 100S 角式隔膜排泥阀说明书

## 产品简介

100S 角隔膜式排泥阀是一种角型隔膜式截止类阀门。通常安装在污水处理厂沉淀池底部，用以排除池底沉淀的泥和污物。角型隔膜式排泥阀的内部为丁晴橡胶隔膜，并设计为角型结构，利用污物的顺利排除，安装方便，使用寿命长。

## 结构形式

该阀由主阀、阀杆、阀瓣、上盖等组成。外部由球阀和电磁阀等组成。如下图所示。

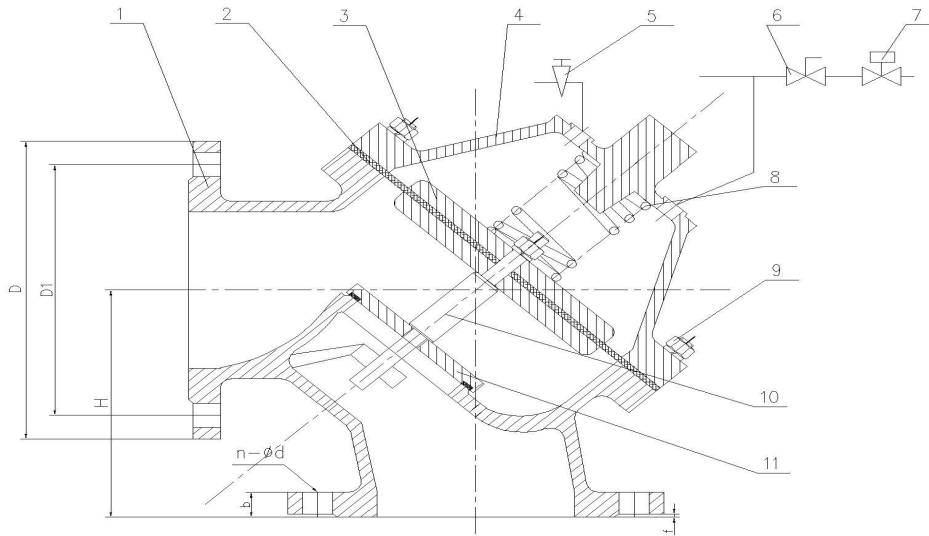

## 主要零件与材料

序号	名称	材料	序号	名称	材料
1	阀体	铸铁	6	球阀	铜
2	膜片	丁晴橡胶	7	电磁阀	组合件
3	膜片压板	碳钢	8	弹簧	不锈钢 304
4	上盖	铸铁	9	螺栓螺母	碳钢
5	针型阀	铜	10	阀杆	2Cr13
			11	阀瓣	碳钢

## 主要结构尺寸

DN	H	D	D1	N-d	b
300	340	445	400	12-23	26

## 主要技术性能

公称压力(MPa)	1.0	1.6	2.5
壳体试验压力(MPa)	1.5	2.4	3.75
密封试验压力(MPa)	1.1	1.6	2.75
工作温度	0~80℃		
适用介质:	水		